



G-Acustics[®]
Tu espacio, tu estilo



PISO FALSO

FICHA TÉCNICA

STEELBRIDGE

ACCESS FLOOR



El piso elevado SteelBridge está diseñado para los espacios corporativos actuales, que requieren de soluciones de alto desempeño que sean funcionales, adaptables y estéticas para el máximo aprovechamiento de los espacios. Los pisos elevados SteelBridge, facilitan la instalación y acceso a las instalaciones eléctricas, de voz y datos y aire acondicionado, ya que estos se instalan debajo del piso elevado, que se sostiene por medio de pedestales y travesaños de acero y aluminio.

Se reducen el desperdicio de los materiales, tanto del piso elevado, como de los que cubren el piso y el tiempo en que las áreas no estén disponibles, bajando los costos de operación y mantenimiento.

AL TENER LOS SISTEMAS DEBAJO DEL PISO ELEVADO STEELBRIDGE, EL ESPACIO SE PUEDE ADAPTAR FÁCIL Y RÁPIDAMENTE A LOS CAMBIOS TECNOLÓGICOS, ASÍ COMO A LOS CAMBIOS DE DISTRIBUCIÓN Y EXPANSIÓN QUE SE REQUIERAN

CARACTERÍSTICAS



ADAPTA AL ESPACIO

Se adapta a los cambios tecnológicos de los espacios con un bajo costo

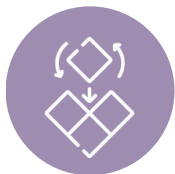

ADAPTABLE

Se adapta a los requerimientos y cambios de los espacios de manera rápida y eficiente a un bajo costo.



REUTILIZABLE

Permite y promueve la reutilización continua de los materiales, reduciendo el desperdicio.



MENOR COSTO

Se reducen los costos de operación y mantenimiento al tener acceso a los sistemas debajo del piso de manera rápida y eficiente.



MENOR TIEMPO

Se reduce el tiempo en que las áreas no están disponibles por mantenimiento o cambios.



MAYOR LUZ SOLAR

El tener los sistemas debajo del piso generalmente permite tener más espacio para la entrada de luz solar en las ventanas, lo cual reduce el consumo eléctrico.



MEJOR ACÚSTICA

Mejorar la acústica del espacio; al ser un sistema sólido, el piso se siente y escucha como si fuera un firme de concreto.



SIN MANTENIMIENTO

Libre de mantenimiento; normalmente no es necesario ajustar los niveles a menos de que se hagan cambios.



RESISTENTE/DURABLE

Es un sistema resistente, durable y seguro de paneles y pedestales ignífugos, que pasan las pruebas de CISCA



STEELBRIDGE

ACCESS FLOOR

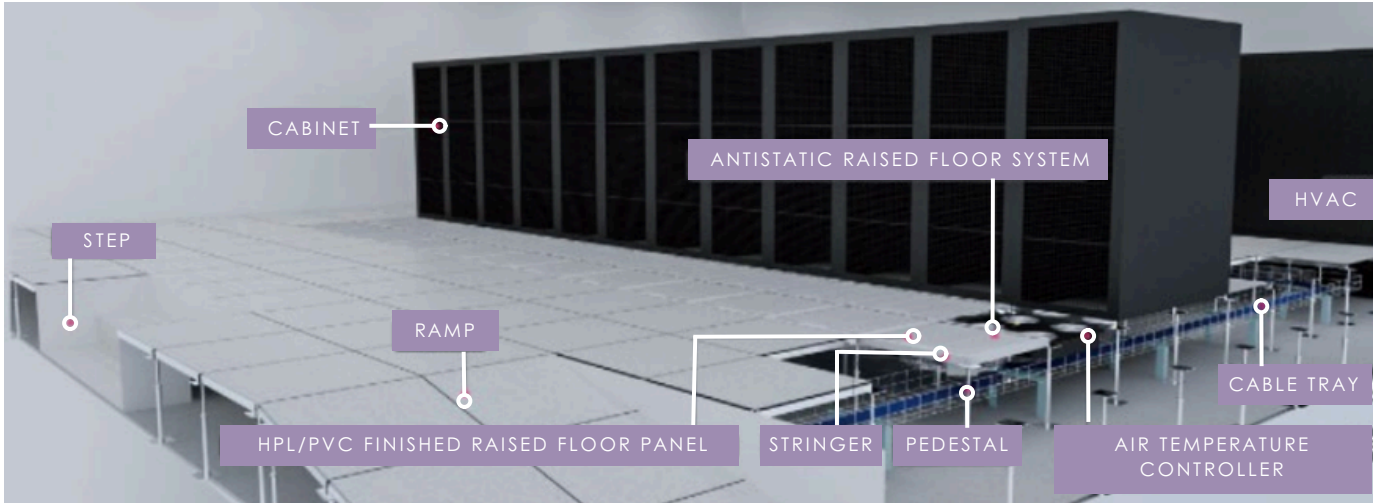

PISO ELEVADO

STEELTECH — STEELBRIDGE

Está compuesto de dos placas de acero galvanizado rellenas de calcio silicato (cemento) de alta resistencia. Los paneles son sólidos, resistentes, dimensionalmente estables, de material no combustible, resistentes al fuego y con buen desempeño acústico. Los paneles fueron diseñados y fabricados para exceder las especificaciones requeridas de resistencia y durabilidad, con materiales que son reciclables.

Se tiene opción de paneles con acabado en acero para recibir en obra alfombra, vinílicos, porcelanatos, piedras naturales etc. , o con acabados HPL y PVC disipativos o conductivos puestos en fabrica. Para los paneles con acabado HPL, PVC y otros terminados se utilizan travesaños para el sistema de soporte.



LOS PANELES SEELTECH TIENEN LAS SIGUIENTES DIMENSIONES: 50 X 50 CM, 60 X 60 CM Y 60.9 X 60.9 CM.

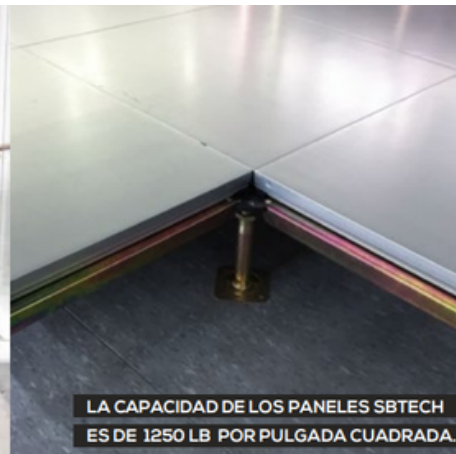

LA CAPACIDAD DE LOS PANELES SBTECH ES DE 1250 LB POR PULGADA CUADRADA.



PISO ELEVADO STEELTECH — STEELBRIDGE

DETALLES CONSTRUCTIVOS

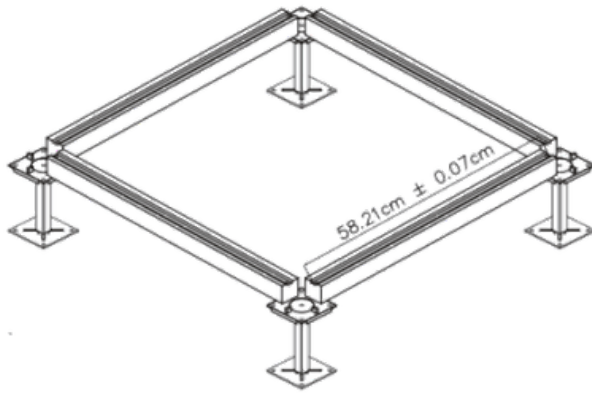

- Los paneles **SeelTech SteelBridge**, pueden fabricarse con tapas de registro, si así se requieren.

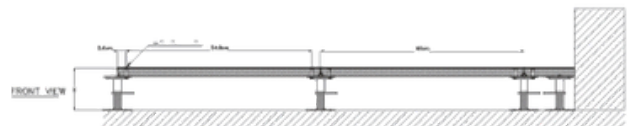
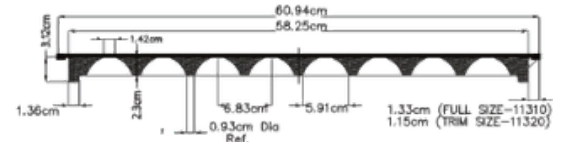
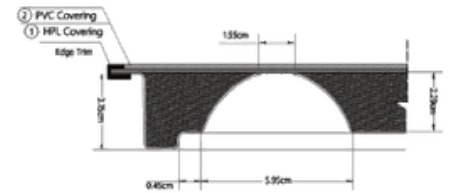
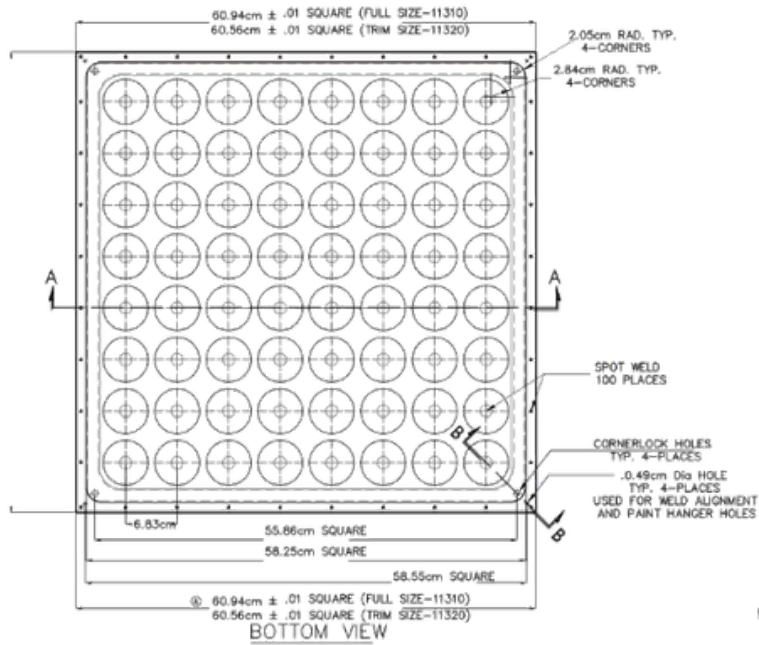



PISO ELEVADO STEELTECH — STEELBRIDGE

DETALLES CONSTRUCTIVOS

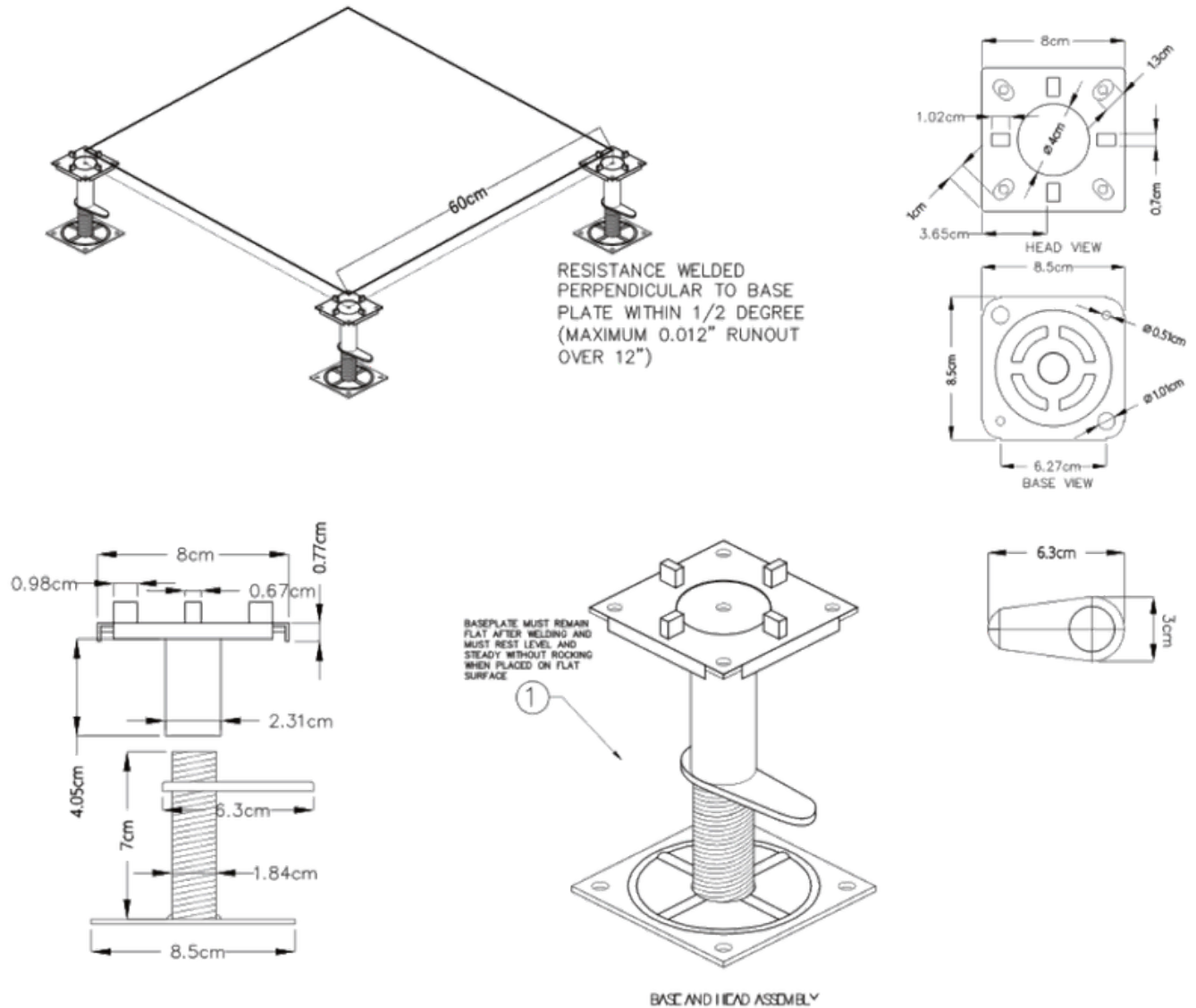

- Los pedestales pueden ser de **10 cm** hasta **50 cm** de altura.

- Los **paneles con acabado acero** se atornillan directamente a las **cabezas de los pedestales** o pueden ir **soportados sobre los travesaños**.

- Para los **paneles con acabado HPL, PVC y otros terminados** se utilizan **travesaños para el sistema de soporte**. Los travesaños se **atornillan a las cabezas de los pedestales** y los **paneles se depositan directamente sobre los travesaños**. Los paneles no quedan atornillados al sistema de soporte por lo que se facilita el acceso con las ventosas especiales.



PISO ELEVADO STEELBRIDGE

PEDESTALES



Según el tipo de sistema de piso elevado, se tienen opciones de pedestales diseñados y fabricados para el mejor desempeño y soporte de cargas estáticas y rodantes.

SISTEMA DE PISO ELEVADO SB, STEELBRIDGE, PEDESTAL P1

Los pedestales son de acero y aluminio, con sistema de nivelación, la cabeza plana lleva una cubierta plástica para reducción de ruido. La altura mínima es de 15 cm y se tienen pedestales con alturas de 20, 30, 40, 50 y 60 cm de altura máxima

SISTEMA DE PISO ELEVADO SBTECH Y CSTECH STEELBRIDGE, PEDESTALES PT1 Y PT2

Los pedestales son de acero y aluminio, con sistema de nivelación, la cabeza plana lleva una cubierta plástica para reducción de ruido. La altura mínima es de 15 cm y se tienen pedestales con alturas de 20, 30, 40, 50 y 60 cm de altura máxima.

TRAVESAÑOS

Los travesaños son de acero y aluminio y conectan los pedestales para las placas con acabado, de manera que el sistema completo este fijo en los travesaños y no se vean agujeros y tornillos en las esquinas de la placa superior.

Los travesaños están diseñados para ser utilizados en centros de computo, sites, call centers, espacios industriales y cualquier espacio que requiera mayor capacidad de carga rodante o acceso continuo a las instalaciones eléctricas y voz y datos, así como para instalaciones de más 60 cm de alto o más. También son recomendados para espacios que requieran seguridad adicional para sismos, ya que refuerzan el sistema.



PISO ELEVADO STEELBRIDGE

SISTEMA ANTISÍSMICO

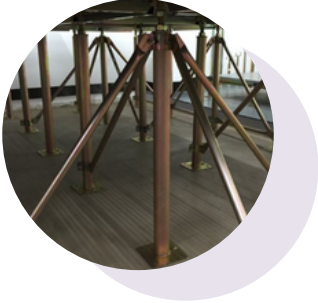

Se tienen opciones de sistemas de soportes para proyectos con requerimientos mayores de cargas rodantes, así como proyectos con protección sísmica, para los cuales se ofrecen brazos antisísmicos que se acoplan a los pedestales para tener un mayor apoyo lateral.

ACCESORIOS

PANELES PERFORADOS

Se tienen opciones de paneles perforados para diferentes aplicaciones dónde se requiere ventilación para enfriar áreas o para sistemas de calefacción y aire acondicionado. Se puede controlar el flujo de aire abriendo o cerrando el damper del panel perforado. Los paneles perforados pueden tener el mismo acabado HPL o PVC que se seleccione para el área general.

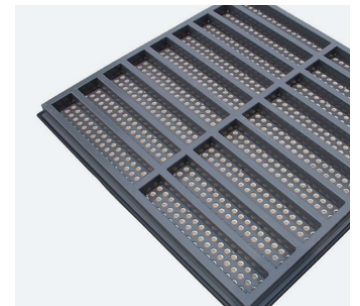

ESCALONES

Para los escalones, se instala la **parte superior de cada escalón con los mismos paneles SteelBridge** y la parte vertical con una fascia de madera pintada de negro, o con el material seleccionado por el cliente.

RAMPAS

Según los requerimiento del proyecto, se hacen **rampas a partir de los mismos paneles SteelBridge con pedestales especiales**, o rampas de madera que son cubiertas con material antiderrapante o el acabado seleccionado por el cliente.

VENTOSAS

SteelBridge proporciona dispositivos con **ventosa sencilla o ventosa doble** para elevar los paneles de manera que se tenga **acceso de manera segura a los sistemas y equipos instalados por debajo del piso elevado**, cuando es necesario dar mantenimiento o cuando se requieren ajustes.



STEELBRIDGE

ACCESS FLOOR — SIN ACABADO EN LA CARA SUPERIOR

ESPECIFICACIONES

MODELO: SB-1000-BARE, SIN ACABADO EN LA CARA SUPERIOR.

ESPECIFICACIÓN: PLACAS DE ACERO EN LAS CARAS SUPERIOR E INFERIOR.

RELLENO: CONCRETO ALIGERADO.

TERMINADO: EN PINTURA EPÓXICA PARA EVITAR LA CORROSIÓN Y OXIDACIÓN.

MEDIDAS: 61 cm x 61 cm (24" x 24").

ESPESOR: 3.4 cm

PEDESTALES: DE ACERO CON CABEZA PLANA Y SISTEMA DE NIVELACIÓN, TAPA CUADRADA DE 8.25 cm CON CUBIERTA PLÁSTICA PARA REDUCCIÓN DE RUIDO, BASE CUADRADA DE 10.16 cm CON TUBO CUADRADO DE 22 mm.

CAPACIDAD DE CARGA: 1,000 LB/PULGADA CUADRADA (3,500 lb/m² - 1,588 kg/m²).

PESO: 15 kg/PANEL, 39.0 Kg/m².

GARANTÍA: 10 AÑOS.

CAPACIDAD DE CARGA

PANEL	CARGA MÁXIMA		CARGA CONCENTRADA				CARGA UNIFORME		CARGA IMPACTO		CARGAS RODANTES			
			0.100/2.5 mm		0.080/2.0 mm						10 PASES		10K PASES	
			DEFLEXIÓN		DEFLEXIÓN						(lb)	(kN)	(lb)	(kN)
(lb)	(kN)	(lb)	(kN)	(lb)	(kN)	(lb/m ²)	(Kg/m ²)	(lb)	(Kg)	(lb)	(kN)	(lb)	(kN)	
SB1000	3300	14.669	1000	4.445	800	3.556	3500	1,588	150	68	800	3.556	600	2.667

DIAGRAMAS DEL PRODUCTO

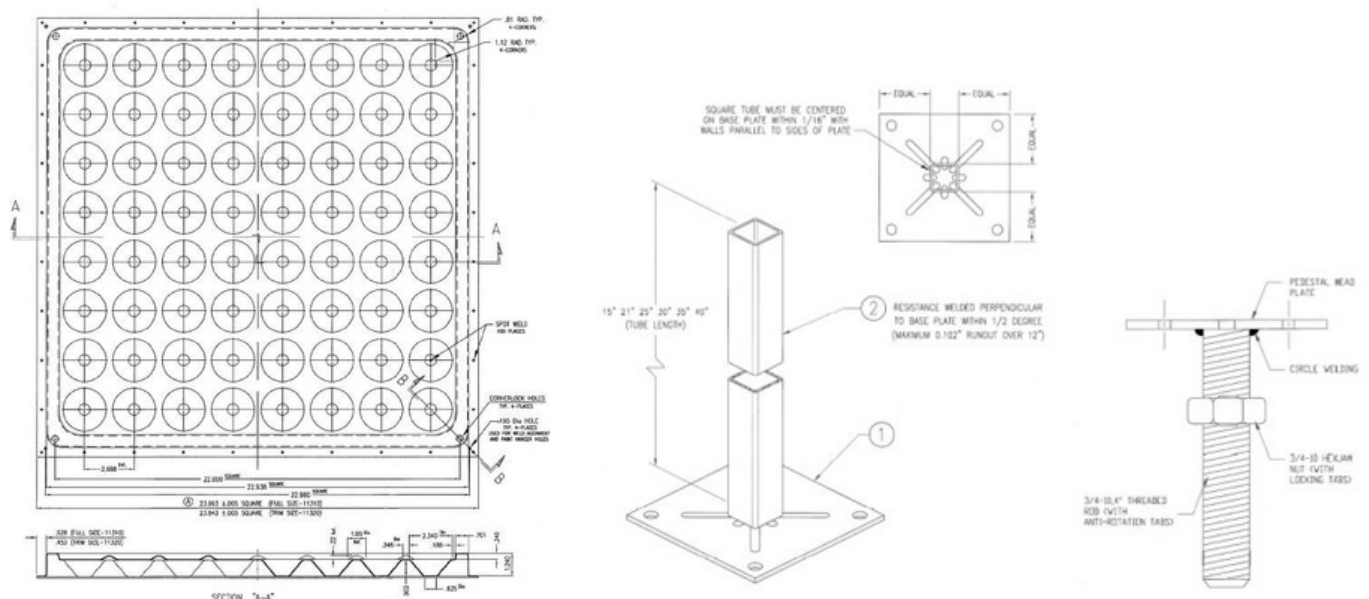

STEELBRIDGE

ACCESS FLOOR – CON ACABADO CONDUCTIVO

ESPECIFICACIONES

MODELO: SB-1250-HPL, CON ACABADO CONDUCTIVO.

ESPECIFICACIÓN: PLACAS DE ACERO EN LAS CARAS SUPERIOR E INFERIOR.

RELLENO: CONCRETO ALIGERADO.

TERMINADO PLACA SUPERIOR: HPL CONDUCTIVO DE 1.2 mm.

TERMINADO PLACA INFERIOR: PINTURA EPÓXICA PARA EVITAR LA CORROSIÓN Y OXIDACIÓN.

MEDIDAS: 61 cm x 61 cm (24" x 24").

ESPESOR: 3.6 cm

RESISTENCIA ELÉCTRICA: RESISTENCIA ELÉCTRICA QUE PASA LAS NORMAS UL 779 Y NFPA 99. RESISTENCIA ELÉCTRICA DE LA SUPERFICIE DE 10 -10 OMEGAS Y TIEMPO DE DISPERSIÓN ELÉCTRICA DE 5000 LTS A CERO 0.25 SEC.

PEDESTALES: DE ACERO CON CABEZA PLANA Y SISTEMA DE NIVELACIÓN, TAPA CUADRADA DE 8.25 cm CON CUBIERTA PLÁSTICA PARA REDUCCIÓN DE RUIDO, BASE CUADRADA DE 10.16 cm CON TUBO CUADRADO DE 22 mm.

TRAVESAÑOS: DE 61 cm x 61 cm DE ACERO DE 8 mm DE ESPESOR.

CAPACIDAD DE CARGA: 1,250 LB/PULGADA CUADRADA (4,000 lb/m² – 1,814 kg/m²).

PESO: 16.54 Kg/PANEL, 43.0 Kg/m².

GARANTÍA: 10 AÑOS.

CAPACIDAD DE CARGA

PANEL		CARGA CONCENTRADA													
		CARGA MÁXIMA		0.100/2.5 mm		0.080/2.0 mm		CARGA UNIFORME		CARGA IMPACTO		CARGAS RODANTES			
				DEFLEXIÓN		DEFLEXIÓN						10 PASES		10K PASES	
(lb)	(kN)	(lb)	(kN)	(lb)	(kN)	(lb/m ²)	(Kg/m ²)	(lb)	(Kg)	(lb)	(kN)	(lb)	(kN)		
SB1250	3800	16.892	1250	5.557	1000	4.445	4000	1,814	150	68	1000	4.445	800	3.556	

DIAGRAMAS DEL PRODUCTO

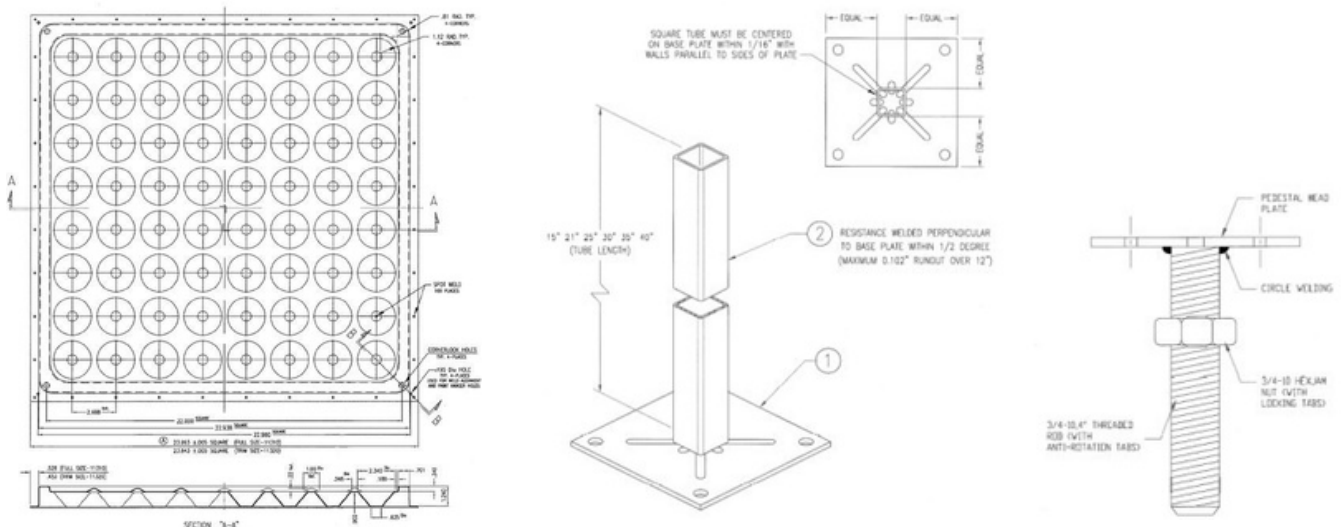



G-Acustics[®]
Tu espacio, tu estilo